

アーム各寸法

アーム長	アーム移動量	寸法		寸法		寸法
		最大	最小	最大	最小	
350	253	410	157	251	15	356
250	153	310		151		256
200	103	260		101		206
150	53	210		51		156

スライダーユニット後端までの距離  
各最大値、及び、最小値はカメラ取付部微動量を含む

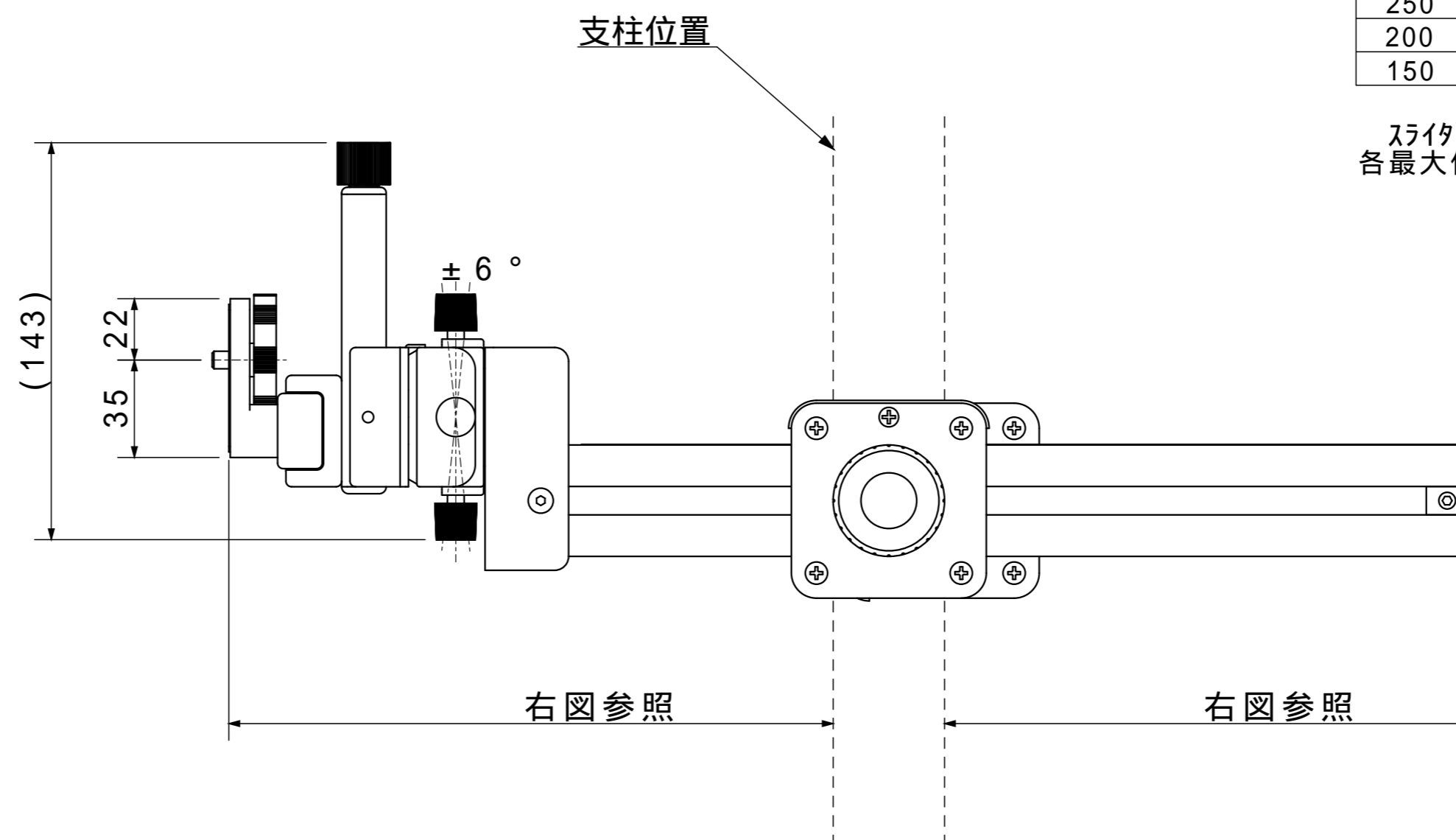

マルチバリエーション並列2連  
マルチカメラホルダー-2用